

Water Separators

Grade: WS

Threaded and Flanged Filters

Grades: X25, X5, X1, XA, AC, SR, VLR, VX1, EF,
EFC, MV, RX25, RX5, RX1, RXA, RAC



CE DECLARATION OF CONFORMITY

Walker Filtration Ltd declare under our sole responsibility that this product is in conformity with the following directive: Pressure Equipment Directive 97/23/EC.

Threaded filter housings

Housing Model	Category / Assessment Route		
	SEP	I/Module A	II/Module D1
A20	<input checked="" type="checkbox"/>	<input type="checkbox"/>	<input type="checkbox"/>
D20	<input checked="" type="checkbox"/>	<input type="checkbox"/>	<input type="checkbox"/>
A30	<input checked="" type="checkbox"/>	<input type="checkbox"/>	<input type="checkbox"/>
D30	<input checked="" type="checkbox"/>	<input type="checkbox"/>	<input type="checkbox"/>
D45	<input checked="" type="checkbox"/>	<input type="checkbox"/>	<input type="checkbox"/>
A55	<input checked="" type="checkbox"/>	<input type="checkbox"/>	<input type="checkbox"/>
A76	<input checked="" type="checkbox"/>	<input type="checkbox"/>	<input type="checkbox"/>
A105	<input checked="" type="checkbox"/>	<input type="checkbox"/>	<input type="checkbox"/>
A106	<input checked="" type="checkbox"/>	<input type="checkbox"/>	<input type="checkbox"/>
A126	<input checked="" type="checkbox"/>	<input type="checkbox"/>	<input type="checkbox"/>
A153	<input checked="" type="checkbox"/>	<input type="checkbox"/>	<input type="checkbox"/>
A203	<input checked="" type="checkbox"/>	<input type="checkbox"/>	<input type="checkbox"/>
A205	<input type="checkbox"/>	<input checked="" type="checkbox"/>	<input type="checkbox"/>
A250	<input type="checkbox"/>	<input checked="" type="checkbox"/>	<input type="checkbox"/>
A305	<input type="checkbox"/>	<input checked="" type="checkbox"/>	<input type="checkbox"/>
A306	<input type="checkbox"/>	<input checked="" type="checkbox"/>	<input type="checkbox"/>
A308	<input type="checkbox"/>	<input type="checkbox"/>	<input checked="" type="checkbox"/>

Water Separators

Housing Model	Category / Assessment Route		
	SEP	I/Module A	II/Module D1
A20WS	<input checked="" type="checkbox"/>	<input type="checkbox"/>	<input type="checkbox"/>
A30WS	<input checked="" type="checkbox"/>	<input type="checkbox"/>	<input type="checkbox"/>
A50WS	<input checked="" type="checkbox"/>	<input type="checkbox"/>	<input type="checkbox"/>
A75WS	<input checked="" type="checkbox"/>	<input type="checkbox"/>	<input type="checkbox"/>
A100WS	<input checked="" type="checkbox"/>	<input type="checkbox"/>	<input type="checkbox"/>
A125WS	<input checked="" type="checkbox"/>	<input type="checkbox"/>	<input type="checkbox"/>
A150WS	<input checked="" type="checkbox"/>	<input type="checkbox"/>	<input type="checkbox"/>
A200WS	<input checked="" type="checkbox"/>	<input type="checkbox"/>	<input type="checkbox"/>
A250WS	<input type="checkbox"/>	<input checked="" type="checkbox"/>	<input type="checkbox"/>
A300WS	<input type="checkbox"/>	<input checked="" type="checkbox"/>	<input type="checkbox"/>

Name of Manufacturer	Walker Filtration Ltd.
Address of Manufacturer	Birtley Road, Washington, Tyne & Wear, NE38 9DA, UK
Description of Product	Threaded Filters and Water Separators

Standards Used	PED: 97/23/EC	ASME VIII Div.1. Latest Edition and Addenda
----------------	---------------	--

Notified Body (97/23/EC only)	Lloyd's Register Verification Ltd Notified Body No. 0038, 71 Fenchurch Street, London, EC3M 4BS, England
-------------------------------	--

Conformity Assessment Module (97/23/EC only)	Group 2 Gases See Table Above A205, A250, A305, A306, A250WS, A300WS : Cat I - Module A A308 : Cat II - Module D1
--	--

Notified Body (Quality Systems) ISO9001:2008-LR00930553	Lloyd's Register Quality Assurance Ltd Hiramford, Middlemarch Office Village, Siskin Drive, Coventry, CV3 4FJ, England
---	--

Year of Manufacture	Refer to product marking
---------------------	--------------------------

Name of Authorised Representative	Simon Wise
-----------------------------------	------------

Position of Authorised Representative	Technical Manager
---------------------------------------	-------------------

Declaration I declare, on behalf of Walker Filtration Ltd, and as the authorised representative, that the above stated products fulfil the requirements of the applicable New Approach Directives.



10/07/2012

Threaded and Flanged Filters, Water Separators

Application:-

Walker Filtration design and manufacture in the UK a comprehensive range of compressed air and gas filtration products intended for the removal and separation of air borne contaminants such as oil, water and dust particles. Within our standard range we offer Rp or NPT 1/2" to 3" parallel connections models A20 (grade) - A308 (grade) and flanged connections 80-300DN models A391 (grade) - A12824 (grade) with varying flow rate capacities up to 25000 Nm³/h (15000 scfm). Filters use die-cast aluminium for Rp or NPT threaded models and carbon steel for DN flanged models.

Filter housing Installation:-

Filters and Water Separators should be installed downstream of aftercoolers, receivers, at the point of lowest operating temperature and as close to the point of application as possible. Existing or new pipelines should be purged to remove any collected debris. Filters are best utilised on mainlines and terminal points, avoid by pass lines where leaks often occur.

Assembly of pressure equipment and putting into service:-

1. Select position for filter/water separator. It is vital to depressurise new or existing pipework before installation.
2. Install filter/water separator into pipeline observing vertical orientation and direction of flow arrow marked on the filter housing. On threaded models, PTFE tape or sealing compound should be used on pipe threads to ensure a good seal. Maximum working pressure, maximum operating pressure and replacement elements are marked on the filter.
3. To allow simple element replacement, ensure adequate space for removal of filter bowl and bottom flange. See minimum required distance, dimension D on page 14 for Rp or NPT threaded models, page 15 for DN flanged.
4. Two or more Rp or NPT threaded filters can be bolted together using Walker connecting kits.
5. For filters fitted with a manual drain, pressure is released by opening the manual drain valve.
6. During initial pressurisation of the system, inlet valves should be opened slowly to reduce inlet velocities until system pressures are stabilised. Check for leaks before putting filters/water separators into operation.

Maintenance

Good maintenance and routine checks should be carried out to ensure correct operation and to maintain long-term system reliability.

Note: there are no moving or replaceable parts for Water Separators.

Filter element replacement for Threaded Filters:

The Coalescing filter elements will operate indefinitely if they remove only oil. The pressure differential will increase slowly as the elements remove solid and particulate matter. This should be monitored by Walker differential pressure gauges and the elements changed when differential reaches 400 mbar (6 psi) or if the outlet pressure is lower than that required for a specific application. Filter elements should be replaced at least every 12 months.

Grade AC, activated carbon elements, will purify compressed air by removing oil vapour and odours. They must be changed to suit specific applications or at least every six months. Dust grades will increase in differential pressure as solid particulate is removed.

WARNING:

AC elements do not remove carbon dioxide (CO₂), carbon monoxide (CO) or other toxic gases and fumes

Threaded filter element installation guidelines:-

1. Shut off all compressed air supplies to filter housing.
2. Ensure that the system is fully depressurised.
3. Leave valve override open until all pressure in the filter housing and bowl is removed.
4. For filters fitted with an automatic drain with manual override (A20 and A30), pressure can be released by engaging this mode. Manual override is activated by screwing the drain nut anti-clockwise. For filters fitted with automatic drains without a manual override, pressure must be released via system valves installed downstream of the filter installation.
5. Filters with manual drain valves, stand clear and turn manual valve fully open.
6. After all pressure is removed from the filter, grasp filter bowl firmly A20 (grade) to A55 (grade) or place wrench on hex nut located at base of bowl A76 (grade) to A308 (grade). Turn bowl anti-clockwise to unscrew filter head. Strap wrenches can be used on all bowls.
7. On threaded models, remove used element by pulling downwards (and dispose of element properly taking the necessary health and safety

precautions).

8. Check housing O-ring in filter head. Replace if worn or damaged. Ensure that O-ring seat is clean.
9. Fit new elements with O-rings supplied, check that the O-ring is correctly positioned in end cap and lubricate threads with a light silicone-free grease. This allows the bowl to be removed easily during next service.
10. For threaded housings, place filter bowl over element, screw into head and tighten. Do not over tighten. Close valve on automatic or manual drain valve equipment.
11. Slowly open inlet and outlet valves and re-pressurise system. Check for leaks immediately. If leaks occur, depressurise system following earlier instructions, and inspect filter housing and internal O-ring seals. Re-fit the O-ring checking that the seat is clean. Re-pressurise system.

Flanged filter element installation guidelines:-

1. Shut off all compressed air supplies to filter vessel.
2. Ensure that the system is fully depressurised.
3. Leave valve override open until all pressure in the filter vessel bowl is removed.
4. Flanged filters with EDV2000 electronic drain valves may be depressurised by pressing the manual override facility.
5. On flanged models, remove tie rod nut (s) by screwing anti-clockwise. Remove element by pulling downwards (and dispose of element properly taking the necessary health and safety precautions).
6. Remove nuts and bolts from the body allowing the blind flange to be removed.
7. Check housing O-ring in filter head. Replace if worn or damaged. Ensure that O-ring seat is clean.
8. Fit new elements with O-rings supplied, check that the O-ring is correctly positioned in end cap and lubricate threads with a light silicone-free grease.
9. With tie rod elements tighten nuts firmly using integral toggle bar or screw filter directly onto tie rod.
10. For flanged vessels check gasket. Replace if worn or damaged. Tighten all bolts evenly around the flanged vessel ensuring a good seal.
11. Slowly open inlet and outlet valves and re-pressurise system. Check for leaks immediately. If leaks occur, depressurise system following earlier instructions, and inspect filter vessel and internal O-ring seals. Re-fit the O-ring checking that the seat is clean. Re-pressurise system.

Torque values

Tightening torques for the fabricated housing flange securing bolts:

Bolt size	Approximate Max Torque (Nm)	
	Grade 4.6	Grade 8.8
M5	-	6.9
M6	4.54	11.7
M8	11	28
M10	22	56
M12	38	98
M16	95	244
M20	185	476
M24	320	822

WARNING – MISUSE!!

ON MODEL NUMBER A483 (GRADE) AND ABOVE, PROVIDE SUPPORT UNDER BOTTOM BODY FLANGE BEFORE REMOVING. BOTTOM BODY IS HEAVY AND IF ALLOWED TO FALL COULD CAUSE INJURIES!

ONLY A COMPETENT PERSON SHOULD ATTEMPT TO FIT FILTER HOUSINGS AND CHANGE FILTER ELEMENTS.

SERIOUS PERSONAL INJURY CAN RESULT IF THESE INSTRUCTIONS ARE NOT FOLLOWED

DO NOT REMOVE REPAIR OR REPLACE ANY ITEM ON A VESSEL WHILST UNDER PRESSURE

DO NOT OPERATE IF THERE IS A LEAK IN VESSEL. IMMEDIATELY TAKE VESSEL OUT OF SERVICE AND REMEDY LEAK.

DO NOT OPERATE ABOVE MAXIMUM WORKING PRESSURE (MWP) AT MAXIMUM OPERATING TEMPERATURE.

Filter mit Gewinde- und Flanschanschluss Wasserabscheider

Anwendung:

Die britische Firma Walker Filtration entwickelt und produziert eine umfangreiche Palette von Druckluft- und Gasfiltern zur Entfernung und Abtrennung von luftgängigen Kontaminationen wie Öl, Wasser und Staubpartikeln. In unserem Standardortiment bieten wir Gewindefilter von 1/4 – 3 Zoll A20 (grade) – A308 (grade) und Flanschfilter von DN 80–300 A391 (grade) – A12824 (grade) für Durchflussmengen bis 25000 Nm³/h an. Die Gehäuse der Filter mit Gewindeanschluss sind aus Aluminiumspritzguss, geflanschte Filter sind aus Stahl.

Richtlinien für die Installation des Filtergehäuses:

Filter und Wasserabscheider hinter Nachkühlern und Kollektoren am Punkt der niedrigsten Arbeitstemperatur und so dicht wie möglich am Punkt der Anwendung installieren. Bestehende oder neue Leitungen sind von Schmutzablagerungen zu säubern. Am wirkungsvollsten arbeiten Filter in den Hauptleitungen und an Endstellen. Bypass-Leitungen sollten vermieden werden, da dort häufig undichte Stellen auftreten.

Zusammenbau von Druck führenden Elementen und Inbetriebnahme:

1. Position des Filters/Wasserabscheiders festlegen. Neue oder vorhandene Leitungen dürfen für die Installation nicht unter Druck stehen.
2. Filter/Wasserabscheider so in die Leitung einbauen, dass Pfeilrichtungen am Filtergehäuse der vertikalen Position und der Fließrichtung entsprechen. Filter mit Schraubgewinde mit PTFE-Dichtband oder Dichtungsmittel abdichten. Max. Arbeitsdruck, max. Betriebsdruck und Ersatzelemente sind auf dem Filter vermerkt.
3. Zur Vereinfachung des Filterwechsels sollte genug Platz gelassen werden, um Filtergehäuse und Flansch entfernen zu können. Zur Feststellung des Mindestabstands siehe Abmessung D auf Seite 14 für Filter mit Schraubgewinde und Seite 15 für Filter mit Flansch.
4. Zwei oder mehr Filter mit Schraubgewinde können mit Hilfe von Walker Verbindungskits zusammengeschlossen werden.
5. Bei Filtern mit manuellem Ablass wird der Druck durch Öffnen des Hand-Ablassventils abgebaut.
6. Wird Druck auf das System gegeben, sollten die Eingansventile langsam geöffnet werden, um so die Einlassgeschwindigkeit gering zu halten, bis ein gleichmäßiger Druck erreicht ist. Vor der Inbetriebnahme von Filtern/Wasserabscheidern auf Lecks prüfen.

Wartung

Die Einhaltung der allgemeinen Wartungsarbeiten und die regelmäßige Kontrolle sorgen für eine korrekte Funktion und die Aufrechterhaltung der Langzeitsicherheit des Systems. **Hinweis:** In Wasserabscheidern gibt es keine beweglichen oder auszuwechselnden Teile.

Austausch von Filterelementen bei Gewinde filtern:

Filterelemente mit koalisierender Wirkung arbeiten unendlich lange, wenn sie nur Öl ausfiltern müssen. Der Differenzdruck steigt langsam an, wenn die Elemente feste Partikel aufnehmen. Sie sollten daher mit einem Walker Differenzdruckmesser überwacht werden. Das Element sollte gewechselt werden, wenn der Differenzdruck 400 mbar (6psig) erreicht oder wenn der Ausgangsdruck für ein bestimmtes Anwendungsgebiet zu niedrig ist. Filterelemente sollten mindestens alle 12 Monate ausgetauscht werden.

Typen AC mit Aktivkohle-Elementen befreien Druckluft von Öldämpfen und Gerüchen. Sie müssen dem Anwendungsbereich entsprechend regelmäßig, jedoch mindestens alle 6 Monate ausgewechselt werden. Bei Elementen, die feste Partikel aufnehmen, steigt der Differenzdruck an.

WARNUNG:

AC Elemente entfernen kein Kohlendioxid (CO₂), Kohlenmonoxid (CO) oder andere toxische Gases oder Rauch.

Richtlinien für die Installation der Filterelemente:

1. Gesamte Druckluftzufuhr zum Filtergehäuse abstellen.
2. Sicherstellen, dass das System nicht unter Druck steht.
3. Die Ventile müssen so lange auf Handbedienung gestellt werden, bis das Filtergehäuse nicht mehr unter Druck steht.
4. Bei Filtern mit automatischem Ablass mit Hand-Notbetätigung (A20 und A30) kann der Druck durch Aktivieren dieses Modus entspannt werden. Der Handbetrieb wird durch Lösen der Ablassmutter aktiviert. Bei Filtern mit automatischem Ablass ohne Hand-Notbetätigung muss der Druck über die nachgeschalteten Systemventile abgebaut werden.
5. Bei Filtern mit Ablass für Handbetrieb das Ablassventil, bei ausreichendem Sicherheitsabstand, ganz öffnen.
6. Sobald kein Druck mehr vorhanden ist, kann das Filtergehäuse vom Filterkopf gegen den Uhrzeigersinn abgeschraubt werden. Entweder von Hand (bei Modell A20 (grade) – A55 (grade), oder mit Hilfe eines Schraubenschlüssels (bei Modell A76 (grade) – A308 (grade), der an der Sechskantmutter am Boden des Gehäuses angesetzt wird. An allen Gehäusen können Bandschlüssel verwendet werden.

7. Bei Modellen mit Gewindeanschluss wird das alte Element durch Ziehen nach unten entfernt. (Das Element wird nach unten weggezogen und den Sicherheitsvorschriften entsprechend beseitigt).
8. O-Ring-Aufnahme im Filterkopf überprüfen. Gegebenenfalls wechseln bzw. säubern.
9. Neue Filterelemente und mitgelieferte O-Ringe einsetzen, dabei darauf achten, dass der O-Ring richtig sitzt, zudem sollte das Gewinde mit einem leichten, silikonfreien Fett geschmiert werden. So kann das Gehäuse bei der nächsten Wartung leichter entfernt werden.
10. Gehäuse mit Schraubgewinde über Filterelement stülpen und fest, jedoch nicht zu fest anziehen. Bei Ausstattung mit automatischem oder handbetriebenem Ablassventil das Ventil schließen.
11. Langsam Ein- und Auslassventile öffnen und das System auf normalen Druck bringen. Sofort auf undichte Stellen hin überprüfen. Falls undichte Stellen auftreten, den obigen Anweisungen gemäß Druck ablassen und Filtergehäuse und innen liegende O-Ringe untersuchen. Die Aufnahme der O-Ringe muss sauber sein. O-Ringe einsetzen. System erneut auf normalen Druck bringen.

Richtlinien für die Installation der Filterelemente bei Flanschfiltern:

1. Gesamte Druckluftzufuhr zur Filterleitung abstellen.
2. Sicherstellen, dass das System nicht unter Druck steht.
3. Die Ventile müssen so lange auf Handbedienung gestellt werden, bis das Filtergehäuse nicht mehr unter Druck steht.
4. Bei Flanschfiltern mit elektronischem Kondensatableiter EDV2000 kann der Druck mit dem handbedienten Ventil entfernt werden.
5. Bei Modellen mit Flansch wird die Mutter von der Spurstange gegen den Uhrzeigersinn abgeschraubt. (Das Element wird nach unten weggezogen und den Sicherheitsvorschriften entsprechend beseitigt).
6. Muttern und Bolzen vom Gehäuse entfernen, um den Blindflansch entfernen zu können.
7. O-Ring-Aufnahme im Filterkopf überprüfen. Gegebenenfalls wechseln bzw. säubern.
8. Neue Filterelemente und mitgelieferte O-Ringe einsetzen, dabei darauf achten, dass der O-Ring richtig sitzt, zudem sollte das Gewinde mit einem leichten, silikonfreien Fett geschmiert werden.
9. Bei Elementen mit Spurstange mit dem integrierten Kippstab fest anziehen oder Filter direkt auf die Spurstange schrauben.
10. Bei Gehäusen mit Flansch Dichtung prüfen. Bei Abnutzung oder Beschädigung austauschen. Alle Bolzen am Flansch fest anziehen, um eine gute Dichtung zu erreichen.
11. Langsam Ein- und Auslassventile öffnen und das System auf normalen Druck bringen. Sofort auf undichte Stellen hin überprüfen. Falls undichte Stellen auftreten, den obigen Anweisungen gemäß Druck ablassen und Filtergehäuse und innen liegende O-Ringe untersuchen. Der Sitz der O-Ringe muss sauber sein. O-Ringe einsetzen. System erneut auf normalen Druck bringen.

Anzugsmomente

Anzugsmomente für die Sicherungsbolzen von Filtergehäusen mit Flansch:

Bolzengröße Typ	Ungefähres max. Anzugsmoment (Nm)	
	Typ 4.6	Typ 8.8
M5	-	6.9
M6	4.54	11.7
M8	11	28
M10	22	56
M12	38	98
M16	95	244
M20	185	476
M24	320	822

WARNUNG – UNSACHGEMÄSSER EINSATZ !

BEI MODELL A483 UND GRÖßEREN MODELLEN MUSS DER UNTERE FLANSCH ABGESTÜTZT WERDEN, DA DIESE TEILE SEHR SCHWER SIND UND VERSEHENTLICH HERUNTERFALLEN UND VERLETZUNGEN VERURSACHEN KÖNNEN!

DIE INSTALLATION DER FILTERGEHÄUSE SOWIE DER AUSTAUSCH DER ELEMENTE SOLLTEN NUR VON FACHLEUTEN DURCHFÜHRT WERDEN.

NICHTBEACHTUNG DER ANWEISUNGEN KANN ZU SCHWEREN VERLETZUNGEN FÜHREN.

NIEMALS REPARATUREN DURCHFÜHREN ODER TEILE AUSTAUSCHEN, WÄHREND

DAS GEHÄUSE UNTER DRUCK STEHT.

DAS SYSTEM NICHT IN BETRIEB NEHMEN, WENN UNDICHTHEITEN VORHANDEN SIND. SYSTEM SOFORT ABSTELLEN UND ABDICHTEN.

Filtres à filetage et à bride Séparateurs d'eau

Application :

Walker Filtration conçoit et fabrique au Royaume-Uni une gamme complète de produits de filtration d'air et de gaz comprimés destinés à éliminer et à séparer les agents polluants transportés par l'air tels que l'huile, l'eau et les particules de poussière. Notre gamme standard comprend des connexions parallèles Rp ou NPT 1/4" à 3" – modèles A20 (grade) – A308 (grade) – et des connexions à bride de DN 80 à 300 – modèles A391 (grade) – A12824 (grade) – avec différentes capacités de débit jusqu'à 25000 Nm³/h. Les filtres sont en aluminium moulé sous pression pour les modèles filetés Rp ou NPT et en acier au carbone pour les modèles à bride DN.

Installation du boîtier du filtre :

Les filtres et les séparateurs d'eau sont à installer en aval des refroidisseurs complémentaires, des réservoirs, au point où la température de fonctionnement est la plus basse et aussi près que possible du point d'application. Les conduites nouvelles ou existantes doivent être purgées pour éliminer tous débris qui peuvent s'y trouver. Les filtres sont les plus efficaces lorsqu'ils sont installés dans les conduites principales et au niveau des points terminaux en évitant les conduites de dérivation où se produisent souvent des fuites.

Assemblage de l'équipement sous pression et mise en service :

1. Choisissez la position pour le filtre / le séparateur d'eau. Il est vital de dépressuriser les conduites existantes ou nouvelles avant l'installation.
2. Installez le filtre / le séparateur d'eau dans la conduite en position verticale et en tenant compte du sens de la flèche d'écoulement qui figure sur le boîtier du filtre. Sur les modèles filetés, il est conseillé d'utiliser du ruban en téflon ou du mastic d'étanchéité sur les filets des conduites pour assurer une bonne étanchéité. La pression de service maximale, la pression de fonctionnement maximale et les pièces à remplacer sont indiquées sur le filtre.
3. Laissez suffisamment d'espace pour pouvoir enlever le corps du filtre et la bride du fond pour permettre le remplacement aisé des éléments. Voir distance minimale requise, cote D à la page 14 pour les modèles filetés Rp ou NPT, page 15 pour les modèles à bride DN.
4. Vous pouvez fixer deux filtres filetés Rp ou NPT entre eux ou plus avec des boulons en utilisant les kits de connexion Walker.
5. Pour les filtres équipés de vidange manuelle, la pression est relâchée en ouvrant la vanne de vidange manuelle.
6. Pendant la pressurisation initiale du système, les vannes d'admission doivent être ouvertes lentement afin de réduire la vitesse d'admission jusqu'à ce que les pressions du système se soient stabilisées. Vérifiez l'absence de fuites avant de mettre les filtres / séparateurs d'eau en service.

Entretien

Un entretien correct et des contrôles réguliers sont indispensables pour garantir le bon fonctionnement et pour maintenir la fiabilité du système à long terme. **Remarque :** les séparateurs d'eau ne comprennent aucune pièce mobile ni pouvant être remplacée.

Remplacement de l'élément filtrant sur les filtres filetés

Les éléments filtrants à coalescence peuvent fonctionner indéfiniment s'il n'éliminent que de l'huile. La différence de pression augmentera lentement à mesure que les éléments suppriment des matières solides et des particules. Celle-ci doit être contrôlée à l'aide de sondes de pression différentielle Walker et les éléments sont à remplacer lorsque la différence atteint 400 mbar (6psi) ou si la pression en sortie est inférieure à la valeur requise pour une application spécifique. Les éléments filtrants sont à remplacer au moins tous les 12 mois.

Les éléments au charbon actif de Grade AC purifient l'air comprimé en éliminant les vapeurs d'huile et les odeurs et doivent être remplacés en fonction des exigences spécifiques de l'application ou au moins tous les 6 mois. Le taux de poussières provoque une augmentation de la pression différentielle à mesure que les particules solides sont éliminées.

AVERTISSEMENT :

les éléments AC n'éliminent pas le dioxyde de carbone (CO₂), le monoxyde de carbone (CO) ni les autres gaz ou vapeurs toxiques

Directives d'installation de l'élément filtrant fileté :

1. Fermez toutes les sources d'air comprimé vers le boîtier du filtre.
2. Assurez-vous que le système est entièrement dépressurisé.
3. Laissez la commande manuelle de la vanne ouverte jusqu'à ce que le boîtier et le corps du filtre soient complètement dépressurisés.
4. Pour les filtres équipés d'une vidange automatique avec priorité manuelle (A20 et A30), la pression peut être relâchée en engageant ce mode. La priorité manuelle est activée en vissant l'écrou de la vidange dans le sens antihoraire. Pour les filtres équipés de vidanges automatiques sans priorité manuelle, la pression doit être relâchée à travers des vannes de commande installées en aval de l'installation du filtre.
5. Dans le cas des filtres avec soupapes de purge manuelle, éloignez-vous et ouvrez complètement la soupape.
6. Lorsque le filtre est entièrement dépressurisé, saisissez fermement le corps du filtre – modèles A20 (grade) à A55 (grade) – ou engagez une clé sur l'écrou à six pans qui se trouve à la base du corps – modèles A76 (grade) à A308 (grade).

Faites tourner le corps en sens inverse des aiguilles d'une montre pour dévisser la tête du filtre. Vous pouvez utiliser une clé à ruban sur tous les modèles.

7. Sur les modèles filetés, retirez l'élément usagé en le tirant vers le bas. (Retirez l'élément en le tirant vers le bas et mettez-le au rebut conformément à la réglementation en prenant les précautions d'hygiène et de sécurité nécessaires).
8. Vérifiez le joint torique du boîtier dans la tête du filtre. Remplacez-le s'il est usé ou endommagé. Assurez-vous que la surface d'appui du joint torique est propre.
9. Assemblez les nouveaux éléments avec les joints toriques fournis, vérifiez que le joint torique dans le capuchon est bien placé et lubrifiez les filets avec une graisse légère sans silicone. Le corps pourra ainsi être démonté facilement lors de la prochaine intervention.
10. Sur les boîtiers filetés, mettez le corps du filtre en place sur l'élément, vissez-le dans la tête et serrez. Ne serrez pas trop. Fermez la soupape s'il s'agit d'un équipement à soupape de purge automatique.
11. Ouvrez lentement les vannes d'admission et de sortie et repressurisez le système. Vérifier immédiatement l'absence de fuites. S'il y a des fuites, dépressurisez le système en suivant les instructions précédentes et inspectez le boîtier du filtre et les joints toriques internes. Réajustez le joint torique en vous assurant que la surface d'appui est propre. Repressurisez le système.

Directives d'installation de l'élément filtrant à bride :

1. Fermez toutes les sources d'air comprimé vers le vase du filtre.
2. Assurez-vous que le système est entièrement dépressurisé.
3. Laissez la commande manuelle de la vanne ouverte jusqu'à ce que le corps du filtre soit démonté.
4. Les filtres à bride équipés de soupapes de purge électroniques EDV2000 peuvent être dépressurisés en appuyant sur le dispositif de commande manuelle.
5. Sur les modèles à bride, retirez le ou les écrous de la barre d'accouplement en les dévissant en sens inverse des aiguilles d'une montre. (Retirez l'élément en le tirant vers le bas et mettez-le au rebut conformément à la réglementation en prenant les précautions d'hygiène et de sécurité nécessaires).
6. Retirez les écrous et les boulons du corps pour pouvoir déposer la bride pleine.
7. Vérifiez le joint torique du boîtier dans la tête du filtre. Remplacez-le s'il est usé ou endommagé. Assurez-vous que la surface d'appui du joint torique est propre.
8. Assemblez les nouveaux éléments avec les joints toriques fournis, vérifiez que le joint torique dans le capuchon est bien placé et lubrifiez les filets avec une graisse légère sans silicone.
9. Sur les éléments munis d'une barre d'accouplement, serrez fermement les écrous à l'aide de la barre articulée intégrée ou vissez le filtre directement sur la barre.
10. Sur les vases à bride, vérifiez le joint. Remplacez-le s'il est usé ou endommagé. Serrez tous les boulons autour du vase à bride de manière homogène en assurant une bonne étanchéité.
11. Ouvrez lentement les vannes d'admission et de sortie et repressurisez le système. Vérifier immédiatement l'absence de fuites. S'il y a des fuites, dépressurisez le système en suivant les instructions précédentes et inspectez le vase du filtre et les joints toriques internes. Réajustez le joint torique en vous assurant que la surface d'appui est propre. Repressurisez le système.

Valeurs des couples

Couples de serrage des boulons de fixation de la bride du boîtier:

Taille du boulon	Couple maximum approximatif (Nm)	
	Grade 4,6	Grade 8,8
M5	-	6,9
M6	4,54	11,7
M8	11	28
M10	22	56
M12	38	98
M16	95	244
M20	185	476
M24	320	822

AVERTISSEMENT – USAGE INCORRECT !!

SUR LE MODÈLE A483 (GRADE) ET SUPÉRIEUR, PRÉVOYANT UN SUPPORT SOUS LA BRIDE DU CORPS INFÉRIEUR AVANT LE DÉMONTAGE. LE CORPS INFÉRIEUR EST LOURD ET IL RISQUE DE PROVOQUER DES BLESSURES S'IL CHUTE !

SEULE UNE PERSONNE QUALIFIÉE DOIT ENTREPRENDRE L'ASSEMBLAGE DES BOÎTIERS DE FILTRE ET LE REMPLACEMENT DES ÉLÉMENTS FILTRANTS. LE NON-RESPECT DES CES INSTRUCTIONS PEUT PROVOQUER DES LÉSIONS CORPORELLES GRAVES

NE DÉMONTÉZ, NE RÉPAREZ OU NE REMPLACEZ AUCUN ÉLÉMENT D'UNE CUVE TANT QU'ELLE EST SOUS PRESSIION

NE FAITES PAS FONCTIONNER L'ÉQUIPEMENT EN PRÉSENCE D'UNE FUITE DANS LA CUVE. METTEZ IMMÉDIATEMENT LA CUVE HORS SERVICE ET RÉPAREZ LA FUITE.

NE PAS FAIRE FONCTIONNER L'ÉQUIPEMENT AU-DESSUS DE LA PRESSIION DE SERVICE MAXIMALE À LA TEMPÉRATURE DE FONCTIONNEMENT MAXIMALE.



Filtri filettati e flangiati, Separatori d'acqua

Applicazione:-

Walker Filtration progetta e produce in Gran Bretagna una gamma completa di prodotti per la filtrazione dell'aria compressa e dei gas, destinati alla rimozione di sostanze inquinanti sostenute dall'aria, quali particelle di olio, acqua e polvere. La nostra gamma standard offre attacchi paralleli Rp o NPT da 1/4" a 3" modelli A20 (grado) - A308 (grado) e attacchi flangiati 80-300DN modelli A391 (grado) - A12824 (grado), con portate nominali variabili fino a 25000 Nm³/h. Si utilizza alluminio pressofuso per i modelli di filtri filettati Rp o NPT e acciaio al carbonio per i modelli di filtri flangiati DN.

Installazione del contenitore del filtro:-

I filtri e i separatori d'acqua devono essere installati secondo la corrente dei postrefrigeratori e dei serbatoi, nei punti in cui la temperatura operativa risulta la più bassa e anche il più vicino possibile al punto di applicazione. Le tubazioni esistenti e quelle nuove dovranno essere accuratamente pulite, onde eliminare scorie che si fossero eventualmente accumulate. Si consiglia di utilizzare preferibilmente i filtri sulle linee principali e sui punti terminali, evitando tubature di passaggio in cui si verificano spesso perdite.

Montaggio dell'attrezzatura di pressione e attivazione:-

1. Selezionare la posizione del filtro / separatore d'acqua. È di vitale importanza depressurizzare le tubazioni esistenti e quelle nuove prima dell'installazione.
2. Installare il filtro / separatore d'acqua nelle tubazioni, rispettando il posizionamento verticale e la direzione della freccia relativa al flusso disegnata sul contenitore del filtro. Sui modelli filettati è consigliato l'uso di nastro PTFE o di sigillante liquido da applicare sui filetti del tubo per assicurare la perfetta tenuta. La pressione di esercizio massima e gli elementi di ricambio sono indicati sul filtro.
3. Per agevolare la sostituzione degli elementi filtranti, assicurarsi che ci sia uno spazio adeguato per la rimozione della coppa del filtro e della flangia inferiore. Fare riferimento alla distanza minima indicata dalla lettera D nella colonna delle dimensioni a pagina 14 per quanto riguarda i modelli filettati Rp o NPT, e a pagina 15 per i modelli flangiati DN.
4. È possibile unire due o più filtri filettati Rp o NPT, utilizzando i kit di collegamento Walker.
5. Nel caso di filtri provvisti di scarico manuale, la pressione viene scaricata azionando la valvola di scarico manuale.
6. Durante la pressurizzazione iniziale del sistema, le valvole di immissione dovrebbero essere aperte lentamente per evitare colpi d'ariete, fino alla stabilizzazione delle pressioni del sistema. Prima di mettere in funzione i filtri / separatori d'acqua, assicurarsi che non ci siano perdite.

Manutenzione

Dovrebbero essere effettuati interventi di manutenzione generale e controlli di routine per assicurare il corretto funzionamento e per mantenere l'efficienza del sistema a lungo termine. **Nota:** per i separatori d'acqua non esistono elementi mobili o sostituibili.

Sostituzione dell'elemento filtrante per i filtri filettati:

Gli elementi filtranti coalescenti opereranno virtualmente all'infinito se il sistema è umido solo olio. La pressione differenziale aumenterà lentamente quando gli elementi rimuovono materie solide e particolate. Si raccomanda di sorvegliare questo aumento mediante misuratori di pressione differenziale Walker e di sostituire gli elementi quando il differenziale raggiunge i 400 mbar (6psi) o se la pressione in uscita è inferiore a quanto richiesto da un'applicazione specifica. Gli elementi filtranti dovrebbero essere sostituiti almeno ogni 12 mesi.

Il grado AC, ossia filtri a carbone attivo, purificano l'aria compressa, eliminando vapori d'olio e odori. Devono essere sostituiti per adattarsi ad applicazioni specifiche o almeno ogni sei mesi. I livelli di polvere nella pressione differenziale aumenteranno rimuovendo il particolato solido.

ATTENZIONE:

Gli elementi AC non eliminano il biossido di carbonio (CO₂), il monossido di carbonio (CO) o altri gas e fumi tossici.

Guida per l'installazione dell'elemento filtrante filettato:-

1. Chiudere l'alimentazione di aria compressa in comunicazione con il contenitore del filtro
2. Assicurarsi che il sistema sia completamente depressurizzato.
3. Lasciare aperto il dispositivo di interruzione manuale della valvola fino al completo esaurimento della pressione nel contenitore e nella coppa del filtro.
4. Nel caso di filtri provvisti di scarico automatico con meccanismo di intervento manuale (A20 e A30), è possibile scaricare la pressione attivando questa modalità. Il meccanismo di intervento manuale viene attivato avvitando in senso antiorario il dado di scarico. Per filtri dotati di scarichi automatici senza meccanismo di intervento manuale, è necessario scaricare la pressione tramite valvole dell'impianto installate a valle rispetto al filtro.
5. Nel caso di filtri con valvole di scarico manuali, allontanarsi e aprire completamente la valvola manuale.
6. Quando tutta la pressione è sfidata dal filtro, afferrare saldamente la coppa del filtro A20 (grado) a A55 (grado) o collocare una chiave sul dado esagonale situato alla base della coppa A76 (grado) a A308 (grado). Ruotare la coppa in senso antiorario per svitarla dalla testata del filtro. È possibile utilizzare chiavi a nastro con tutte le coppe.

7. Sui modelli filettati, rimuovere l'elemento usato tirando verso il basso. (Rimuovere l'elemento tirando verso il basso ed eliminarlo in maniera adeguata, prendendo le necessarie precauzioni di sicurezza e di salute).
8. Controllare l'O ring del contenitore sulla testata del filtro. Sostituirlo se è consumato o danneggiato. Assicurarsi che la sede dell'O-ring sia pulita.
9. Montare sugli elementi filtranti nuovi gli O-ring forniti. Assicurarsi che l'O-ring sia posizionato correttamente nell'ultima capsula e lubrificare le filettature con grasso privo di silicone. Ciò permette di rimuovere agevolmente la coppa nel corso del successivo intervento di manutenzione.
10. Nel caso di contenitori filettati, collocare la coppa del filtro sull'elemento, avvitarla alla testa e stringere. Non stringere troppo. Chiudere la valvola dei dispositivi con valvola di scarico manuale o automatica.
11. Aprire lentamente le valvole di immissione e di scarico, quindi ripressurizzare il sistema. Controllare immediatamente che non ci siano perdite. In caso di perdite, depressurizzare il sistema seguendo le istruzioni illustrate precedentemente e controllare il contenitore del filtro e le guarnizioni interne degli O-ring. Riposizionare l'O-ring, controllando che la sede sia pulita. Ripressurizzare il sistema.

Guida per l'installazione dell'elemento filtrante flangiato:-

1. Chiudere l'alimentazione di aria compressa in comunicazione con il contenitore del filtro.
2. Assicurarsi che il sistema sia completamente depressurizzato.
3. Lasciare aperto il dispositivo di interruzione della valvola fino al completo esaurimento della pressione nel contenitore e nella coppa del filtro.
4. I filtri flangiati con valvole di scarico elettroniche EDV2000 possono essere depressurizzati premendo il dispositivo di interruzione manuale.
5. Sui modelli flangiati, rimuovere il bullone dell'asta filettata, svitandolo in senso antiorario. (Rimuovere l'elemento tirando verso il basso ed eliminarlo in maniera adeguata, prendendo le necessarie precauzioni di sicurezza e di salute).
6. Rimuovere dadi e bulloni dal corpo del filtro permettendo la rimozione della flangia cieca.
7. Controllare l'O ring del contenitore sulla testata del filtro. Sostituirlo se è consumato o danneggiato. Assicurarsi che la sede dell'O-ring sia pulita.
8. Montare sugli elementi filtranti nuovi gli O-ring forniti. Assicurarsi che l'O-ring sia posizionato correttamente nell'ultima capsula e lubrificare le filettature con grasso privo di silicone.
9. Con elementi tiranti, avvitare saldamente i dadi con la barra articolata integrale o avvitare direttamente il filtro sull'asta filettata.
10. Per i contenitori flangiati, controllare la guarnizione. Sostituirla se è consumata o danneggiata Stringere tutti i bulloni anche intorno al contenitore flangiato per assicurare un'ottima tenuta.
11. Aprire lentamente le valvole di immissione e di scarico, quindi ripressurizzare il sistema. Controllare immediatamente che non ci siano perdite. In caso di perdite, depressurizzare il sistema seguendo le istruzioni illustrate precedentemente e controllare il contenitore del filtro e le guarnizioni interne degli O-ring. Riposizionare l'O-ring, controllando che la sede sia pulita. Ripressurizzare il sistema.

Valori di coppia

Coppie di serraggio dei bulloni di fissaggio della flangia del contenitore prodotto:

Dimensioni del bullone	Coppia max approssimativa (Nm)	
	Grado 4,6	Grado 8,8
M5	-	6,9
M6	4,54	11,7
M8	11	28
M10	22	56
M12	38	98
M16	95	244
M20	185	476
M24	320	822

ATTENZIONE - USO IMPROPRIO!!

SUL MODELLO NUMERO A483 GRADO E SUPERIORI, COLLOCARE UN SUPPORTO SOTTO LA FLANGIA INFERIORE DEL CORPO PRIMA DELLA RIMOZIONE. IL CORPO INFERIORE È PESANTE E, CADENDO, POTREBBE PROVOCARE LESIONI!

SOLO UNA PERSONA COMPETENTE PUÒ INSTALLARE IL CONTENITORE DEL FILTRO E CAMBIARE GLI ELEMENTI FILTRANTI.

SERI DANNI ALLA PERSONA POSSONO ESSERE ARRECATI SE QUESTE ISTRUZIONI NON VENGONO SEGUITE SCRUPolosAMENTE

NON RIMUOVERE, RIPARARE O SOSTITUIRE ALCUN ELEMENTO DEL CONTENITORE QUANDO QUESTO È SOTTO PRESSIONE
NON AZIONARE IN CASO DI PERDITE DAL CONTENITORE. INTERROMPERE IMMEDIATAMENTE IL FUNZIONAMENTO DEL CONTENITORE E PORRE RIMEDIO ALLA PERDITA.

NON LAVORARE AL DI SOPRA DELLA PRESSIONE OPERATIVA MASSIMA (MWP) ALLA MASSIMA TEMPERATURA OPERATIVA

Filtros roscados y de bridas, Separadores de agua

Aplicación:

Walker Filtration diseña y fabrica en el Reino Unido una completa gama de productos para filtrado de aire comprimido y gas para la eliminación y separación de contaminantes en suspensión en el aire tales como aceite, agua e impurezas. En nuestra gama estándar ofrecemos los modelos con conexiones en paralelo Rp o NPT 1/4" a 3" A20 (grado)- A308 (grado) y modelos con conexiones bridadas 80-300DN A391 (grado) - A12824 (grado) con diferentes capacidades de caudal hasta 25.000 Nm³/h. Los filtros son en aluminio fundido a presión para los modelos roscados Rp o NPT y de acero al carbono para los modelos de bridas DN.

Instalación de la carcasa del filtro:

Los filtros y separadores de agua deben instalarse aguas abajo de los posefrigerantes, colectores, en el punto inferior de temperatura de servicio y lo más cerca posible del punto de aplicación. Las tuberías nuevas o existentes deben purgarse para eliminar cualquier residuo. Los filtros son de mayor utilidad en tuberías principales y extremos; deben evitarse derivaciones donde suelen producirse fugas.

Montaje del equipo de presión y puesta en marcha: -

1. Seleccione la posición del filtro/separador de agua. Es fundamental despresurizar las tuberías nuevas o existentes antes de la instalación.
2. Instale el filtro/separador de agua en la tubería teniendo en cuenta la orientación vertical y la dirección de la flecha de flujo en la carcasa del filtro. En modelos roscados debe utilizarse cinta de teflón o un compuesto obturador en la rosca de la tubería para garantizar un buen sellado. La presión máxima de servicio, la presión máxima de funcionamiento y las piezas de recambio se indican en el filtro.
3. Para cambiar las piezas con facilidad debe dejarse espacio suficiente para sacar la cubeta del filtro y la brida inferior. Consulte la distancia mínima requerida, dimensiones D en la página 14 para los modelos roscados Rp o NPT, página 15 para DN de bridas.
4. Los filtros roscados Rp o NPT pueden atornillarse entre sí usando el material de conexión Walker.
5. En los filtros equipados con drenaje manual, la presión se libera abriendo la válvula de drenaje manual.
6. Durante la presurización inicial del sistema, las válvulas de admisión deben abrirse lentamente para reducir las velocidades de entrada hasta que se establezcan las presiones del sistema. Compruebe si hay fugas antes de poner en marcha los filtros/separadores de agua.

Mantenimiento

Para que el funcionamiento sea correcto y conservar la fiabilidad del sistema a largo plazo deberán hacerse mantenimientos generales y comprobaciones de rutina. **Nota:** No hay piezas móviles ni de recambio en los separadores de agua.

Sustitución de las piezas del filtro en filtros roscados y de bridas:

Los elementos coalescentes del filtro funcionarán indefinidamente si sólo eliminan aceite. El diferencial de presión aumentará lentamente a medida que los elementos eliminen partículas y materia granulosa. Este diferencial se controla con los manómetros diferenciales Walker y las piezas deben sustituirse cuando el diferencial alcance 400 mbar (6psi) o si la presión de salida es inferior a la necesaria para una determinada aplicación. Los elementos del filtro deben cambiarse al menos cada 12 meses.

Los elementos de carbón activado de grado AC purifican el aire comprimido eliminando vapores de aceite y olores. Deben cambiarse al menos cada seis meses dependiendo de cada aplicación. Los grados de polvo aumentarán en presión diferencial a medida que se eliminan las partículas sólidas.

ADVERTENCIA:

Los elementos de CA no eliminan el dióxido de carbono (CO₂), monóxido de carbono (CO) ni otros gases y emanaciones tóxicos.

Instrucciones para la instalación de los elementos del filtro roscado:-

1. Desconecte el suministro de aire comprimido a la carcasa del filtro.
2. Compruebe que el sistema está completamente despresurizado.
3. Deje la anulación de válvula abierta hasta que se haya eliminado toda la presión de la carcasa y de la cubeta del filtro.
4. En los filtros de drenaje automático con anulación manual (A20 y A30), la presión puede liberarse habilitando este modo. La anulación manual se activa girando la tuerca de drenaje hacia la izquierda. En el caso de los filtros con drenaje automático sin anulación manual, la presión deberá liberarse por medio del sistema de válvulas instalado aguas abajo del filtro.
5. En filtros con válvulas de drenaje manuales, separarse y abrir completamente la válvula manual.
6. Cuando se haya eliminado toda la presión del filtro, sujete firmemente la cubeta del filtro A20 (grado) a A55 (grado) o coloque la llave en la tuerca hexagonal situada en la base de la cubeta A76 (grado) a A308 (grado). Gire la cubeta en sentido contrario a las agujas del reloj para desenroscar el cabezal del filtro.

Puede utilizar una llave de correa en todas las cubetas.

7. En los modelos roscados, saque los elementos usados tirando hacia abajo. Retire los elementos tirando hacia abajo y tome las precauciones higiénicas y de seguridad necesarias antes de bajarlos.
8. Compruebe la junta tórica de la carcasa en el cabezal del filtro. Cámbiela si está gastada o deteriorada. Compruebe que el asiento de la junta tórica esté limpio.
9. Coloque las piezas nuevas con las juntas tóricas suministradas, compruebe que la junta tórica esté bien colocada en el tapón terminal y engrase la rosca con un lubricante ligero sin silicona. Así podrá retirar la cubeta fácilmente la próxima vez.
10. En carcassas roscadas, coloque la cubeta del filtro sobre el elemento, atornille en el cabezal y apriete. No apriete demasiado. Cierre la válvula de la instalación manual o automática de la válvula de purga.
11. Abra despacio las válvulas de admisión y salida y vuelva a presurizar el sistema. Compruebe las fugas inmediatamente. Si hay fugas, despresurice el sistema siguiendo las instrucciones anteriores e inspeccione la carcasa del filtro y el sellado de las juntas tóricas internas. Vuelva a ajustar la junta tórica comprobando que el asiento esté limpio. Vuelva a presurizar el sistema.

Instrucciones para la instalación de los elementos del filtro de bridas:-

1. Desconecte el suministro de aire comprimido al recipiente del filtro.
2. Compruebe que el sistema está completamente despresurizado.
3. Deje la anulación de válvula abierta hasta que se haya eliminado toda la presión de la cubeta del recipiente del filtro.
4. Los filtros de brida con válvulas de drenaje electrónicas EDV2000 pueden despresurizarse pulsando la función de anulación manual.
5. En los modelos de bridas, saque las tuercas con varillas girando en sentido contrario a las agujas del reloj. Retire los elementos tirando hacia abajo y tome las precauciones higiénicas y de seguridad necesarias antes de tirarlos.
6. Quite las tuercas y pernos del conjunto para que se pueda retirar la brida de obturación.
7. Compruebe la junta tórica de la carcasa en el cabezal del filtro. Cámbiela si está gastada o deteriorada. Compruebe que la superficie de contacto de la junta tórica esté limpia.
8. Ajuste las piezas nuevas con las juntas tóricas suministradas, compruebe que la junta tórica esté bien colocada en el tapón terminal y engrase la rosca con un lubricante ligero sin silicona.
9. En los elementos con varillas de conexión apriete las tuercas firmemente usando el conmutador integrado o atornille el filtro directamente a la varilla.
10. En los recipientes de bridas compruebe la junta obturadora. Cámbiela si está gastada o deteriorada. Apriete todos los pernos por igual en el recipiente de bridas para obtener una buena obturación.
11. Abra despacio las válvulas de admisión y salida y vuelva a presurizar el sistema. Compruebe las fugas inmediatamente. Si hay fugas, despresurice el sistema siguiendo las instrucciones anteriores e inspeccione el recipiente del filtro y el sellado de las juntas tóricas internas. Vuelva a ajustar la junta tórica comprobando que el asiento esté limpio. Vuelva a presurizar el sistema.

Valores del par

Par de apriete para los pernos de sujeción de la brida de fijación mecanizada.

Tamaño del perno	Par máx. aproximado (Nm)	
	Grado 4,6	Grado 8,8
M5	-	6,9
M6	4,54	11,7
M8	11	28
M10	22	56
M12	38	98
M16	95	244
M20	185	476
M24	320	822

ADVERTENCIA - MAL USO

EN EL MODELO NÚMERO (GRADO) A483 Y SUPERIORES COLOQUE UN SOPORTE BAJO LA BRIDA INFERIOR ANTES DE RETIRARLA. LA CARCASA INFERIOR PESA MUCHO Y SI SE DEJA CAER PUEDE PRODUCIR HERIDAS.

SÓLO EL PERSONAL AUTORIZADO DEBE MONTAR LAS CARCASAS DE LOS FILTROS Y CAMBIAR SUS ELEMENTOS.

HAY RIESGO DE ACCIDENTE SI NO SE SIGUEN ESTAS INSTRUCCIONES NO quite, repare ni cambie ninguna pieza del recipiente mientras haya presión

NO PONER EN MARCHA SI HAY FUGAS EN EL RECIPIENTE. PONGA EL RECIPIENTE FUERA DE SERVICIO INMEDIATAMENTE Y ARREGLE LA FUGA.

LOS FILTROS NO DEBEN FUNCIONAR POR ENCIMA DE LA PRESIÓN MÁXIMA DE SERVICIO (M.W.P) A LA TEMPERATURA DE SERVICIO MÁXIMA.

Gevind- og flangefiltre, Vandseparatorer

Anvendelse:-

Walker Filtration udvikler og fremstiller en vidtspændende serie af filtreringsprodukter for trykluft og gas beregnet til at fjerne og adskille luftbårne forurenende stoffer som for eksempel olie, vand og støvpartikler. Vores standardserie omfatter Rp og NPT 1/4" til 3" parallelle forbindelsesmodeller A20 (kvalitet J) - A308 (kvalitet) og flangeforbindelser 80-300 DN modeller A391 (kvalitet) - A12824 (kvalitet) med forskellige flowkapaciteter på op til 25000 Nm³/t. Filtrene anvendes pressetøbt aluminium til Rp og NPT gevindmodeller og kulstofstål til DN flangemodeller.

Montering af filterhus:-

Filtre og vandseparatorer skal altid monteres efter efterkøler og beholdere ved den laveste driftstemperatur og så tæt på forbrugsstedet som muligt. Eksisterende og nye rørdninger skal gennemblæses grundigt for at fjerne alle rester af snavs og spåner. Filtrene udrnyttes bedst, hvis de monteres i hovedledningen og ved endepunkter. Omløbslinier bør undgås, da der som regel vil være lægager i omløbet.

Montage af tryklufstdstyr og idriftsættelse:-

- Vælg installationssted for filteret/vandseparatoren. Sørg for, at nye eller eksisterende rørinstitutioner er gjort trykløs inden installationsarbejdet påbegyndes.
- Monter filteret/vandseparatoren vertikalt i rørdningen og sørg for, at flowretningen er korrekt – flowretningen er anvist med en pil på filterhuset. På gevindmodeller skal der anvendes PTFE tape eller tætningsmiddel på gevindene for at sikre en god tætning. Det maksimale arbejdstryk, maksimale driftstryk og udskiftningselementer er anført på filteret.
- Elementudskiftningen gøres lettere, hvis du sørger for, at der er tilstrækkelig plads til at fjerne filterglasset og bundflangen. Se den minimale påkrævede afstand, dimension D på side 14 for Rp og NPT gevindmodeller, side 15 for DN flange.
- To eller flere Rp og NPT gevindfiltre kan boltes sammen med et Walker sammenboltnings sæt.
- For filtre, der er monteret med manuelt dræn, udløses trykket ved at åbne den manuelle drænventil.
- Når systemet sættes under tryk, skal tilgangsventilerne åbnes langsomt for at reducere tilgangshastighederne, indtil systemtrykket er blevet stabiliseret. For filtre/vandseparatorer sættes i drift, skal der checkes for lægager.

Vedligeholdelse

Der skal foretages gode vedligeholdelses- og rutinekontroller med henblik på at sikre en korrekt drift og opretholde en langsiget systemdriftssikkerhed. **Bemærk:** der findes ingen bevægelige eller udskiftelige reservedele til vandseparatorer.

Udskiftning af gevind- filterelementer:

Koagulationfilterelementer vil have en ubegrænset levetid, hvis de kun skal tilbageholde olie. Trykforskellen øges langsomt, når elementerne fjerner fast og partikelholdigt materiale. Filterelementets tilsudsning indikeres ved Walker differenstrykindikatorer og elementerne skal udskiftes, når differenstrykket når op på 400 mbar (6psi) eller når udløbstrykket er lavere end det tryk en bestemt anvendelse påkræver. Filterelementer skal udskiftes mindst en gang årligt.

Kvalitet AC – aktivt kul- filterelementer renser tryklufte for oledampe og -lugte. De skal udskiftes efter behov eller mindst hver 6. måned. Støvlfilter vil øge differenstrykket efterhånden som der tilbageholdes partikelholdigt materiale.

ADVARSEL:

AC elementer tilbageholder ikke kuldioksyd (CO₂), kulite (CO) og andre giftige gasser og dampe

Montageanvisninger for gevindfilterelementer:-

- Afspær tryklufsforsyningen til filterhuset
- Sørg for, at systemet er helt trykløst.
- Lad den manuelle betjeningsventil være åben, indtil al tryk i filterhuset og -glasset er fjernet.
- For filtre, der er monteret med automatisk dræn med manuel tilsidesættelse (A20 og A30), kan der foretages trykløsning ved at aktivere denne tilstand. Manuelt tilsidesættelse aktiveres ved at skrue drænskruen mod uret. For filtre, der er monteret med automatisk dræn uden manuel tilsidesættelse, skal trykket udløses via systemventiler monteret i modsætningsretningen af filterinstallationen.
- Ved filtrer med manuelle drænventiler åbnes den manuelle ventil helt fra sikker afstand.
- Når filtret er trykløst, tages der godt fast om filterglasset A20 (kvalitet) – A55 (kvalitet) eller sæt en nøgle på den sekskantede møtrik i filterglassets bund A76 (kvalitet) – A308 (kvalitet). Filterhovedet skrues af ved at dreje filterglasset mod uret. Der kan anvendes stropnøgler på alle filterglas.
- På gevindmonterede modeller afmonteres det brugte element ved at trække det

nedad. (Elementet tages af ved at trække nedad og kasseres på en sikkerhedsmæssig forsvarlig måde).

- Check filterhusets O-ring i filterhovedet og udskift, hvis den er slidt eller beskadiget. Sørg for, at O-ringens sæde er rent.
- Monter nye elementer med de leverede O-ringe. Sørg, at O-ringen er anbragt korrekt i endekædet og at gevindet smøres med lidt let silikonefrit fedt. Det vil lette arbejdet næste gang glasset skal udskiftes.
- På filtre med gevindhus placeres filterhuset over filterelementet og skrues fast i filterhovedet. Pas på ikke at overspænde gevindet. Luk ventilen på automatisk og manuelt drænavtudsdyr.
- Sæt forsigtigt systemet under tryk ved at åbne tilgangs og udgangsventilerne. Check omgående for lægager. Skulle der være lægager, fjernes trykket i systemet i henhold til tidligere anvisninger og filterhuset og interne O-ringe undersøges. Check at O-ringens sæde er ren, før den genmonteres. Systemet trykisoleres igen.

Montageanvisninger for flangefilterelementer:-

- Afspær tryklufsforsyningen til filterbeholderen.
- Sørg for, at systemet er helt trykløst.
- Lad den manuelle betjeningsventil være åben, indtil al tryk i filterbeholderglasset er fjernet.
- Trykket kan fjernes i flangefiltre med EDV2000 elektroniske drænventiler ved at trykke på den manuelle overstyringsfacilitet.
- På flangemonterede modeller skrues forbindelsesstangmøtrikken (erne) af mod uret. (Elementet tages af ved at trække nedad og kasseres på en sikkerhedsmæssig forsvarlig måde).
- Den blinde flange kan fjernes ved at skrue møtrikker og bolte på ventilhuset af.
- Check filterhusets O-ring i filterhovedet og udskift, hvis den er slidt eller beskadiget. Sørg for, at O-ringens sæde er rent.
- Monter nye elementer med de leverede O-ringe. Sørg for, at O-ringen er anbragt korrekt i endekædet og at gevindet smøres med lidt let silikonefrit fedt.
- Ved forbindelsesstangelementer fastspændes møtrikkerne ved hjælp af en integreret spændeboltsstang eller filtret skrues direkte på forbindelsesstangen.
- Pakningen i flangebeholdere checkes og udskiftes, hvis den er slidt eller beskadiget. Alle bolte fastspændes lige hårdt omkring flangebeholderen for at sikre en god tætning.
- Sæt forsigtigt systemet under tryk ved at åbne tilgangs og udgangsventilerne. Check omgående for lægager. Skulle der være lægager, fjernes trykket i systemet i henhold til tidligere anvisninger og filterbeholderen og interne O-ringe undersøges. Check at O-ringens sæde er rent, før den genmonteres. Systemet trykisoleres igen.

Drejningsværdier

Drejningsværdier ved fastspænding af de fabrikerede husflangers sikkerhedsbolte:

Boltstørrelse	Tilnærmet maks. drejningsværdi (nm)	
	Kvalitet 4,6	Kvalitet 8,8
M5	-	6,9
M6	4,54	11,7
M8	11	28
M10	22	56
M12	38	98
M16	95	244
M20	185	476
M24	320	822

ADVARSEL – MISBRUG!!

PÅ MODELNUMMER A483 (OG KVALITETER) DEROVER SKAL VENTILHUSFLANGEN UNDERSTØTTES FORUD FOR AFTAGNING. VENTILHUSETS BUND ER TUNG, OG HVIS DEN FÅR LØV TIL AT FALDE, KAN DET FORÅRSAGE PERSONSKADER!

KUN EN KOMPETENT PERSON BØR FØRSØGE AT MONTERE FILTERHUSE OG UDSKIFTE FILTERELEMENTER.

HVIS DISSE ANVISNINGER IKKE FØLGES, KAN DER OPSTÅ ALVORLIGE PERSONSKADER

DER MÅ IKKE FJERNES, REPARERES ELLER UDSKIFTES DELE PÅ EN BEHOLDER, MENS DEN ER UNDER TRYK

HVIS DER OPSTÅR LÆKAGER I EN BEHOLDER, MÅ DEN IKKE SÆTTES I DRIFT. TAG OMGÅENDE BEHOLDEREN UD AF DRIFT OG FIND OG RET FEJLEN, INDEN BEHOLDEREN IGEN SÆTTES I DRIFT.

SØRG FOR AT DE ANGIVNE MAKSIMALGRÆNSER FOR TRYK OG TEMPERATUR (MWP) OVERHOLDES.

Geschoefde en geflensde filters Waterafscheiders

Toepassing:-

Walker Filtration ontwerpt en vervaardigt in Engeland een uitgebreide reeks perslucht- en gasfiltratieproducten voor het verwijderen en afscheiden van verontreinigende stoffen in de lucht, zoals olie, water en stofdeeltjes. In ons standaardassortiment hebben wij modellen met schroefaansluitingen van 1/4" tot 3" A20 (type) - A308 (type) en geflensde modellen met aansluitingen van 80 tot 300 mm A391 (type) - A12824 (type) met variërende doorstroomb capaciteiten tot 25000 Nm³/u. De filters met schroefaansluitingen zijn gemaakt van gietaluminium en de geflensde modellen van koolstofstaal.

Installatievoorschriften voor het filterhuis:-

Filters en waterafscheiders dienen stroomafwaarts na nakoelers of vaten te worden geïnstalleerd, daar waar de werktemperatuur het laagst is en zo dicht mogelijk bij het gebruikspunt. Bestaande of nieuwe pijpleidingen dienen te worden gezuiverd van vuilafzetting. Filters kunnen het beste worden aangesloten op hoofdleidingen en eindpunten. I.v.m. lekkage dienen by-passleidingen te worden vermeden.

Monteren en in gebruik nemen van drukapparatuur:-

1. Selecteer de positie van het filter/de waterafscheider. U dient ervoor te zorgen dat er tijdens installatie geen druk op de leidingen staat.
2. Installeer het filter/de waterafscheider zo dat de pijprichting van het filterhuis met de verticale positie en de stroomrichting overeenkomt. De geschoefde modellen met dichting of dichtmiddel afdichten. De maximale werkdruk en het type verveegingselement zijn aangegeven op het filter.
3. Ter vereenvoudiging van het uitwisselen van de elementen, dient u ervoor te zorgen dat er genoeg ruimte is voor het verwijderen van het filterhuis en de onderste flens. Zie de minimaal vereiste afstand, grootte D op pagina 14 voor de geschoefde modellen en op pagina 15 voor de geflensde modellen.
4. Twee of meer geschoefde filters kunnen aan elkaar worden gemonteerd d.m.v. de Walker verbindingssets.
5. Bij filters die zijn voorzien van een handmatige afvoer, kan de druk worden verlaagd door de handmatige afvoerklep te openen.
6. Gedurende het op druk brengen van het systeem, moeten de inlaatkleppen langzaam geopend worden om de inlaatsnelheid te reduceren totdat de systeemdruk is gestabiliseerd. Controleer op lekkage alvorens de filters/waterafscheiders in werking te stellen.

Onderhoud

Goed onderhoud en regelmatige controles dienen te worden uitgevoerd om een juiste werking te garanderen en een betrouwbaar systeem te handhaven. **Opmerking:** waterafscheiders hebben geen bewegende of vervangbare onderdelen.

Vervanging van het filterelement voor geschoefde filters:

Coalescentie-elementen werken oneindig lang indien er alleen olie verwijderd wordt. Het drukverschil stijgt langzaam als de elementen een vaste of een uit deeltjes bestaande stof moeten verwijderen. Dit kan worden gecontroleerd d.m.v. een Walker drukverschil-manometer. Het element moet worden vervangen bij een drukverschil van 400 mbar (6psi) of wanneer de uitgaande druk lager is dan vereist voor een specifieke toepassing. Filterelementen moeten op zijn minst elke 12 maanden worden vervangen.

Type AC, de actief-koolementen, zuiveren de perslucht van oliedampen en geuren. Ze moeten op zijn minst elke 6 zes maanden vervangen worden, of zo mogelijk eerder afhankelijk van de toepassing. Het drukverschil stijgt bij elementen die vaste deeltjes verwijderen.

WAARSCHUWING:

AC-elementen verwijderen geen kooldioxide (CO₂), koolmonoxide (CO) of andere giftige gassen en dampen.

Installatievoorschriften voor geschoefde filterelementen:-

1. Sluit de toevoer van alle perslucht naar het filterhuis af.
2. Verzeker u ervan dat het gehele systeem van druk af is.
3. Laat de handmatige ontluchting open totdat alle druk in het filterhuis en de bowl is verdwenen.
4. Bij filters die zijn voorzien van een automatische afvoer met handmatige opheffing (A20 en A30), kan de druk worden verlaagd door middel van deze stand. De handmatige opheffing kan worden ingeschakeld door de afvoermoer linksom te draaien. Bij filters die zijn voorzien van een automatische afvoer zonder handmatige opheffing, moet de druk worden verlaagd via systeemkleppen die achter het filterelement zijn geïnstalleerd.
5. Bij filters voorzien van een handmatige drain; bewaar afstand en draai handmatig de klep geheel open.
6. Nadat alle druk van het filter is afgehaald, pak de filterbowl stevig vast (model A20 (type) tot A55 (type)) of gebruik een sleutel voor de moer onderaan de filterbowl (model A76 (type) tot A308 (type)). Draai de bowl tegen de klok in los van de filterkop. Voor het losschroeven van alle bowls kunnen bandsleutels worden gebruikt.
7. Bij de geschoefde modellen dient het gebruikte element naar beneden te worden getrokken. (Verwijder het element door het naar beneden te trekken en voer het af volgens de geldende gezondheids- en veiligheidsmaatregelen).

8. Controleer de o-ring in de filterkop. Vervang deze indien versleten of beschadigd. Zorg ervoor dat de zitting van de o-ring schoon is.
9. Plaats de nieuwe elementen die inclusief o-ring worden geleverd. Controleer of de o-ring op de juiste plaats zit in de eindkap en vet de schroefdraden lichtjes in met siliconenvet. Hierdoor kan bij een volgende service-beurt de bowl makkelijker worden verwijderd.
10. Bij huizen met schroefdraad plaatst men de filterbowl over het element en schroeft het vast in de kop. Niet te vast aandraaien. Bij filters met een automatische of handmatige condensaftrap dient het ventiel weer te worden dichtgedraaid.
11. Open langzaam de ingaande en uitgaande kleppen en breng het systeem weer op druk. Controleer onmiddellijk op eventuele lekkage. Als er een lekkage is, moet de druk van het systeem worden afgehaald volgens eerdere instructies en dienen het filterhuis en de o-ringafdichtingen te worden gecontroleerd. Haal de o-ring eruit om te zien of de zitting goed schoon is. Breng het systeem weer op druk.

Installatievoorschriften voor geflensde filterelementen:-

1. Sluit de toevoer van alle perslucht naar het filterhuis af.
2. Verzeker u ervan dat het gehele systeem van druk af is.
3. Laat de handmatige ontluchting open totdat alle druk in het filterhuis is verdwenen.
4. Geflensde filters met EDV2000 elektronische drains kunnen van druk af worden gehaald d.m.v. het indrukken van de handmatige ontluchtingsmogelijkheid.
5. Bij de geflensde modellen; verwijder de trekstangmoeren (of deze tegen de klok in te draaien. (Verwijder het element door het naar beneden te trekken en voer het af volgens de geldende gezondheids- en veiligheidsmaatregelen).
6. Moeren en bouten dienen van het huis te worden verwijderd alvorens de blinde flens kan worden weggehaald.
7. Controleer de o-ring in de filterkop. Vervang deze indien versleten of beschadigd. Zorg ervoor dat de zitting van de o-ring schoon is.
8. Plaats de nieuwe elementen die inclusief o-ring worden geleverd. Controleer of de o-ring op de juiste plaats zit in de eindkap en vet de schroefdraden lichtjes in met siliconenvet.
9. Bij trekstang-elementen dienen de moeren stevig te worden aangedraaid met de gelepte kniehefboom of moet het filter rechtstreeks op de trekstang geschoefd worden.
10. Bij geflensde huizen dient u de pakking te controleren. Vervang deze indien versleten of beschadigd. Zorg dat alle bouten van het geflensde vat goed vast zitten in verband met een goede afdichting.
11. Open langzaam de ingaande en uitgaande kleppen en breng het systeem weer op druk. Controleer onmiddellijk op eventuele lekkage. Als er een lekkage is, moet de druk van het systeem worden afgehaald volgens eerdere instructies en dienen het filterhuis en de o-ringafdichtingen te worden gecontroleerd. Haal de o-ring eruit om te zien of de zitting goed schoon is. Breng het systeem weer op druk.

Aanhaalmomenten

Aanhaalmomenten voor de bevestigingsbouten van de gelaste huisflens:

Boutmaat	Max. aanhaalmoment bij benadering (Nm)	
	Type 4,6	Type 8,8
M5	-	6,9
M6	4,54	11,7
M8	11	28
M10	22	56
M12	38	98
M16	95	244
M20	185	476
M24	320	822

WAARSCHUWING – MISBRUIK!!

BIJ MODELNUMMER (TYPE) A483 EN GROTER MOET DE ONDERSTE FLENS ONDERSTEUND WORDEN VOORDAT HIJ WORDT VERWIJDERD.

DEZE FLENS IS ZWAAR EN ZOU DOOR TE VALLLEN EVENTUEEL VERWONDINGEN KUNNEN VEROOZAKEN!

ALLEEN EEN BEVOEGD PERSOON MAG HET FILTERHUIS PLAATSEN EVENALS DE FILTERELEMENTEN VERVANGEN.

HET NIET OPVOLGEN VAN DEZE INSTRUCTIES KAN TOT ERNSTIGE VERWONDINGEN LEIDEN.

ER MOGEN NOOIT REPARATIES UITGEVOERD WORDEN OF ONDERDELEN VERVANGEN WORDEN ALS HET FILTERHUIS NOG ONDER DRUK STAAT.

HET SYSTEEM NIET IN GEBRUIK NEMEN INDIEN ER SPRAKE IS VAN LEKKAGE. HET SYSTEEM METEEN BUITEN WERKING STELLEN EN HET LEK DICHTEN.

DE MAXIMALE WERKDRUK MAG NIET OVERSCHREDEN WORDEN BIJ MAXIMALE WERKTEMPERATUUR.

GB

AC filter element replacement Models D20 - D45

AC, activated carbon elements, must be changed to suit specific application, or at least every 6 months. Activated carbon elements do not increase in differential pressure with use.

1. Shut off all compressed air supplies to filter housing. Leave valve override open until all pressure in the filter is removed. XAC models, with float operated automatic drains - stand clear and turn manual override knob anti-clockwise until fully open. EFC models with manual drain valves, stand clear and turn until fully open.
2. After all pressure is removed, unscrew upper bowl. Remove element by pulling it from its seat. Dispose of activated carbon element properly, following Health & Safety instructions.
3. Check housing O-ring in filter head, replace if worn or damaged. Ensure O-ring seat is clean. Clean and lubricate threads on filter bowl with light grease. This will allow the bowl to be removed easily during next service.
4. Replace filter bowl and screw into head. Close valve on automatic or manual drain valve equipment. Slowly open inlet and outlet valves and repressurise system.

NB: To replace the first stage element follow standard filter element replacement details.

D

AC (Aktivkohle) Elemente müssen dem jeweiligen Anwendungsbereich entsprechend, jedoch, spätestens alle 6 Monate, ausgewechselt werden. Der Differenzdruck ändert sich nicht während des Einsatzes.

1. Druckluftzufuhr zum Filtergehäuse abstellen. Die Ventile müßen so lange auf Handbedienung gestellt werden, bis der Filter nicht mehr unter Druck steht. Bei den XAC Modellen, die automatische Kondensatablaß mit Schwimmer ausgerüstet sind sollte der Noppe für den Handbetrieb gegen den Uhrzeigersinn ganz aufgedreht werden Sicherheitsabstand beachten. Bei den EFC Modellen ohne automatische Kondensatablaß werden die Ventile von Hand ganz geöffnet. Sicherheitsabstand beachten man sicheren Abstand halten sollte.
2. Sobald kein Druck mehr vorhanden ist, kann das Filtergehäuse aufgeschraubt werden. Das Element läßt sich herausziehen. Das Aktivkohleelement muß den Vorschriften entsprechend beseitigt werden.
3. Aufnahme für O-Ring in Filterkopf überprüfen und gegebenenfalls auswechseln bzw. säubern. Gewinde des Filtergehäuses säubern und ölen. Dies vereinfacht die nächste Wartung.
4. Filtergehäuse wieder festschrauben. Bei filtern mit automatische Kondensatablaß oder Handablaß Ventil schließen, Ein und Auslaßventile langsam öffnen und das System auf normalen Druck bringen.

NB: Beim Austausch des ersten Elements sollten die üblichen Anweisungen für Filterwechsel befolgt werden.

F

Les éléments de charbon actif (AC) doivent être changés pour convenir aux applications spécifiques, ou au moins tous les 6 mois. La pression différentielle n'augmente pas lorsque les éléments de charbon actif sont utilisés.

1. Fermez toutes les alimentations d'air comprimé allant vers le boîtier du filtre. Laissez la soupape de contrôle ouverte jusqu'à ce que le filtre soit complètement dépressurisé. Pour les modèles XAC, avec des vidanges automatiques à flotteur, éloignez-vous et tournez la poignée de contrôle manuel dans le sens inverse des aiguilles d'une montre jusqu'à ouverture totale. Pour les modèles EFC avec soupapes de vidange manuelles, éloignez-vous et tournez jusqu'à ouverture totale. Pour les modèles EFC avec soupapes de vidange manuelles, éloignez-vous et tournez jusqu'à ouverture totale.
2. Lorsque la dépressurisation est complète, dévissez la partie supérieure du filtre. Enlevez l'élément en le tirant par le siège. Débarrassez-vous du charbon actif de façon correcte.
3. Vérifiez le joint torique du boîtier dans la tête du filtre. Remplacez-le s'il est endommagé ou usé. Assurez vous que la surface d'appui du joint torique est propre. Nettoyez et lubrifiez les filets sur le corps du filtre avec une graisse légère. Ceci permettra d'enlever facilement le corps au cours du prochain entretien.
4. Remplacez le corps du filtre et vissez-le sur la tête. Fermez la soupape sur los équipements ayant une soupape de vidange automatique ou manuelle. Ouvrez les soupapes de sortie et d'entrée lentement et repressurisez le système.

NB: Pour remplacer l'élément de la première section, suivez les instructions standards de remplacement d'élément de filtre.

I

Il grado AC, ossia elementi a carbone attivo, purificano l'aria compressa, fissando per assorbimento vapori d'olio e odori da sostanze organiche volatili. Il loro differenziale di pressione rimane pertanto virtualmente costante: per questa ragione sono sprovvisti dell'indicatore. Si consiglia di sostituire gli elementi a carbone attivo ogni 6 mesi, in funzione della criticità dell'applicazione.

1. Chiudere l'alimentazione dell'aria compressa, e depressurizzare completamente il sistema. Sui modelli XAC con scaricatori automatici a galleggiante, si può sfatare il tronchetto isolata ruotanda in senso antiorario la manopola per scarico manuale. Sui modelli EFC, ruotare la valvola di spurgo manuale.
2. Quando tutta la pressione è sfatata dal filtro, afferrare saldamente il bicchiere superiore (aiutandoli anche con una apposita chiave a cinghia), e ruotate il bicchiere in senso antiorario per svitarlo dalla testata del filtro. Rimuovere l'elemento filtrante AC sollevandolo semplicemente dalla sua sede.
3. Controllare l'integrità dell'anello "O" ring sulla cima del filtro. Sostituirlo se è consumato o danneggiato. Assicuratevi che la sede dell'anello sia pulita. Alloggiare l'elemento filtrante nuovo corredato degli anelli forniti. Assicurarsi che l'anello sia posizionato correttamente nell'ultima capsula e che sia leggermente lubrificato, possibilmente con vaselina neutra.
4. Pulire e lubrificare i filetti del bicchiere con un grasso leggero. Questo permetterà al bicchiere di essere rimesso facilmente al prossimo intervento di manutenzione. Collocate il bicchiere sopra l'elemento, avvitario alla testa e stringere. Chiudere la valvola di scarico automatico. Aprire lentamente le valvole di isolamento e ripressurizzare il sistema.

NB: per sostituire l'elemento disoleatore contenuto nel bicchiere inferiore, seguire la procedura già descritta nel capitolo precedente.

SP

AC, activados elementos de carbono deben ser cambiados para adecuar aplicaciones específicas, o por lo menos cada 6 meses. Activados elementos de carbono no aumentan en presión diferencial con uso.

1. Cerrar todos los suministros de aire comprimido a filtro de alojamiento. Deja la llave de válvula abierta hasta que toda la presión en el filtro sea removida. Los modelos XAC, con boya de desague automática operado, aleja y vuelve la perilla de manejo manual al sentido contrario del reloj hasta abierto completamente. Modelos EFC con válvulas de desague manual, aleja y vuelve hasta abierto completamente.
2. Despues que toda la presión es removida, destornillar el tazón superior. Remueve elemento tirando desde su situación. Desposeete de elemento de carbono activado propiamente.
3. Cheque el recinto circular de alojamiento en la cabeza de filtro, reemplace si esta gastado o dañado. Asegurate que el lugar del recinto circular esta limpio. Limpia y lubrica filamentos sobre el tazón del filtro con grasa ligera. Esto permite al tazón ser removido facilmente durante el proximo servicio.
4. Reemplace el tazón del filtro y atornillar dentro de la cabeza. Cierre la válvula con equipamento de válvula de desague automático o manual. Lentamente abre la entrada y salida de válvulas y el sistema de recomprimir.

NB: Para reemplazar el primer paso de elemento siga la norma de detalles para el reemplazamiento de elemento di filtro.

DK

AC-elementer skal udskiftes jævnligt alt efter anvendelse - dog mindst hver 6. måned. AC-elementers differensstryk forøges ikke med brugstiden.

1. Afspær tryklufforsyningen til filterhuset. Filterhuset aflæses ved at åbne drænventilen manuelt. XAC-modeller med flyderstyret dræn aflæses ved at dreje den manuelle drænknap mod uret indtil den er helt åben. EFC-modeller med manuelle drænventiler aflæses ved at åbne drænventilin manuelt.
2. Når filterhuset er gjort trykløst, skrues det øverste filterhus af. Fjern filterelementet ved at trække det ud af sædet. AC-elementer skal kasseres efter gældende miljøbestemmelser.
3. Check O-ringene og udskift dem om nødvendigt. Sørg for, at O-ringenes pakriller og anlægsflader er rene. Rens og smør filterhusets gevind med fedt. Dette vil lette demontagen ved næste filterskift.
4. Monter filterhuset og luk aflæsningsventilen på manuelle eller automatiske dræn. Sæt filteret under tryk ved at åbne afspærringsventilin forsigtigt.

NB: Udskift filterets første trin efter instruktionerne, som er angivet for standardelementer.

NL

AC (aktief kool) elementen dienen volgens specificaties te worden vervangen, maar op zijn minst elke 6 maanden. Tijdens vervanging treedt er geen drukverlies op.

1. Sluit alle toevoer van perslucht af. Laat het ventiel open totdat alle druk in het filter is verdwenen. Bij XAC modellen die met een automatische condensafslap met vlotter zijn uitgerust, moet de knop voor de handbediening tegen de klok in worden gedraaid totdat deze geheel open is. Bij EFC modellen met handmatige condensafslap wordt he ventiel met de hand geheel geopend.
2. Nadat alle druk is verdwenen kunt u het filterhuis craf scroeven. Het element kan nu worden verwijderd. Het aktief kool element dient te worden geplaatst volgens de geldende gezondheids- en veiligheidsmaatregelen.
3. Controleer de o-ring in de kop van het filterhuis en vervang deze indien versleten of beschadigd. Zorg dat de o-ring schoon is. Maak de schroefdraad van het filterhuis schoon en smeer deze in met vet. Dit filterhuis veer vastschroeven. Bij filters met een automatische of handmatige condensafslap dient he ventiel weer te worden dichtgeraaid. Open nu langzaam de in- en uitgaande ventielen en breng het systeem weer op normale druk.

NB: Bij uitwisseling van het eerste element dienen de overige aanwijzingen voor het verangen van het standaard element te worden gevolgd.

Technical data

TECHNISCHE DATEN
CARACTERISTIQUES TECHNIQUES
DATI TECNI

DATOS TECNICOS
TEKNISCHE DATA
TECHNISCHE DATA

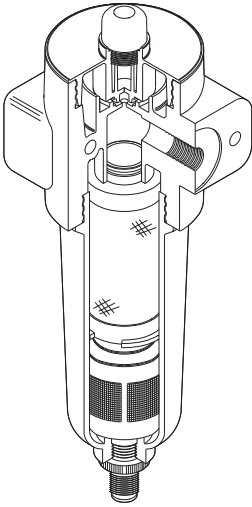

MODEL A20-A30

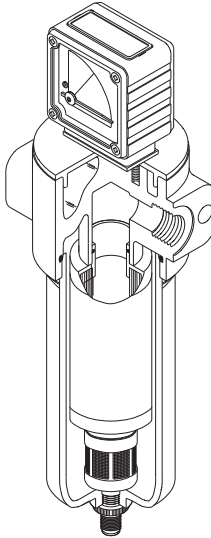

MODEL A55-A308

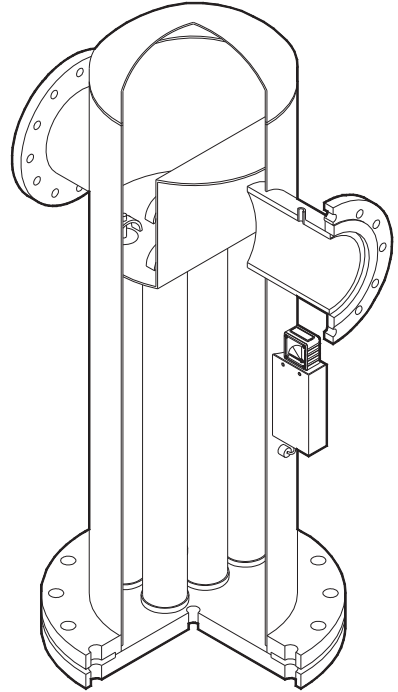

MODEL A391-A12824

- GB** Please note that relevant National Health & Safety precautions must be observed during service of filter housings and elements.
- D** Bei Wartung von Filtergehäuse und element sind die entsprechenden Sicherheitsvorkehrungen zu treffen.
- F** Veuillez noter que les précautions d'usage de Santé et de Sécurité doivent être observées durant l'entretien des boîtiers et des éléments de filtre.
- I** Si sottolinea che la principali precauzioni nazionali concernenti la salute e la sicurezza devono essere osservate durante il servizio sia dei contenitori che degli elementi dei filtri.
- SP** Por favor tome nota que deben ser observadas las normas de Seguridad e Higiene en el Trabajo.
- DK** Alle gældende sikkerheds- og miljøbestemmelser skal overholdes ved servicering af filterhuse og filterelementer.
- NL** Tijdens het onderhoud van filterhuis en -element dienen de geldende gezondheids- en veiligheidsmaatregelen in acht te worden genomen.

Model	Pipe Size	Flow rate		Dimensions mm				Weight		Dimensions inch			
		Nm ³ /h	scfm	A	B	C	D	Kg	lb	A	B	C	D
A20 WS	¼	35	20	72	35	210	75	0.65	1.45	3	1 ¼	8 ¼	3
A30 WS	⅜	56	33	72	35	210	75	0.65	1.45	3	1 ¼	8 ¼	3
A50 WS	½	112	66	88	32	210	100	1.3	2.9	3 ½	1 ¼	8 ¼	4
A75 WS	¾	216	127	125	39	300	100	2.7	5.95	5	1 ½	12	4
A100 WS	1	300	176	125	39	300	100	2.7	5.95	5	1 ½	12	4
A125 WS	1 ¼	540	318	125	39	300	100	2.7	5.95	5	1 ½	12	4
A150 WS	1 ½	725	427	135	50	480	150	4.4	9.7	5 ½	2	19	6
A200 WS	2	1150	675	135	50	480	150	4.4	9.7	5 ½	2	19	6
A250 WS	2 ½	1700	1000	200	68	590	200	11.5	25.5	8	2 ¾	24	8
A300 WS	3	2550	1500	200	68	590	200	11.5	25.5	8	2 ¾	24	8
A391 WS	DN80 / 3 Flg	2160	1270	450	300	940	700	58	128	17 ¼	12	37	28
A400 WS	DN100 / 4 Flg	3100	1824	520	300	960	700	74	163	20 ½	12	38	28
A600 WS	DN150 / 6 Flg	6500	3824	680	400	1000	700	165	364	26 ¾	15 ¾	40	28
A800 WS	DN200 / 8 Flg	11000	6470	780	440	1060	700	260	573	30 ¾	17 ¾	42	28
A1000 WS	DN250 / 10 Flg	17000	10000	900	530	1100	700	450	992	35 ½	21	44	28
A1200 WS	DN300 / 12 Flg	25500	15000	900	600	1100	700	550	1215	35 ½	23 ¾	44	28

Maximum operating temperature: 120°C (248°F)

Maximum working pressure: 16 barg (232 psig)

CORRECTION FACTOR

For maximum flow rate, multiply model flow rate shown in the above table by the correction factor corresponding to the working pressure.

Operating pressure	barg	0.3	0.6	1	2	3	4	5	6	7	8	9	10	11	12	13	14	15	16
	psi	4	9	14.5	29	44	58	72	87	100	115	130	145	160	174	189	203	218	232
Correction factor		0.21	0.29	0.38	0.53	0.65	0.76	0.84	0.92	1	1.07	1.13	1.19	1.25	1.31	1.36	1.41	1.46	1.51

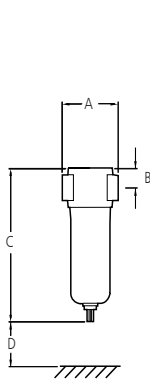

Models A20 WS to A300 WS

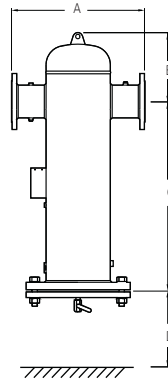

Models A391 WS to A1200 WS

Model	Pipe Size	Flow rate		Dimensions mm				Weight		Dimensions inch				Element Model
		Nm ³ /h	scfm	A	B	C	D	Kg	lb	A	B	C	D	
A20 (Grade)	¼	35	20	72	35	210	75	0.65	1.43	3	1 ½	8	3	E361 (Grade)
A30 (Grade)	¼	56	33	72	35	210	75	0.65	1.43	3	1 ½	8	3	E371 (Grade)
A55 (Grade)	½	112	66	88	32	315	100	1.3	2.87	3 ½	1 ¼	13	4	E511 (Grade)
A76 (Grade)	¾	216	127	125	39	365	100	2.7	5.95	5	1 ½	15	4	E711 (Grade)
A105 (Grade)	1	250	147	125	39	365	100	2.7	5.95	5	1 ½	15	4	E811 (Grade)
A106 (Grade)	1	300	176	125	39	515	150	3.5	7.72	5	1 ½	21	6	E731 (Grade)
A126 (Grade)	1 ¼	540	318	125	39	515	150	3.5	7.72	5	1 ½	21	6	E821 (Grade)
A153 (Grade)	1 ½	725	427	135	50	545	150	4.4	9.7	5 ½	2	22	6	E831 (Grade)
A203 (Grade)	2	800	470	135	50	545	150	4.4	9.7	5 ½	2	22	6	E831 (Grade)
A205 (Grade)	2	1150	675	135	50	745	150	5.0	11.0	5 ½	2	30	6	E851 (Grade)
A250 (Grade)	2 ½	1620	954	200	68	805	200	11.5	25.4	8	2 ¾	32	8	E1251 (Grade)
A305 (Grade)	3	1620	954	200	68	805	200	11.5	25.4	8	2 ¾	32	8	E1251 (Grade)
A306 (Grade)	3	2210	1301	200	68	925	200	15.5	34.2	8	2 ¾	37	8	E1261 (Grade)
A308 (Grade)	3	2600	1531	230	65	1050	300	19	41.9	9	2 ¾	42	12	E1281 (Grade)
D20 XAC	Rp 1/4	25	15	72	150	173	75	0.85	1.9	3	6	7	3	E361XA/E381AC
D30 XAC	Rp 3/8	50	30	72	150	173	75	0.85	1.9	3	6	7	3	E371XA/E381AC
D45 XAC	Rp 1/2	75	45	90	200	225	100	1.25	2.75	3 1/2	8	9	4	E511XA/E02AC
D40 EFC	Rp 1/2	16	10	90	200	225	100	1.25	2.75	3 1/2	8	9	4	E511EFC/E02AC

Maximum operating temperature: 120°C (248°F)
Maximum working pressure: 16 barg (232 psig)

CORRECTION FACTOR

For maximum flow rate, multiply model flow rate shown in the above table by the correction factor corresponding to the working pressure.

Operating pressure	barg	0.3	0.6	1	2	3	4	5	6	7	8	9	10	11	12	13	14	15	16
	psi	4	9	14.5	29	44	58	72	87	100	115	130	145	160	174	189	203	218	232
Correction factor		0.21	0.29	0.38	0.53	0.65	0.76	0.84	0.92	1	1.07	1.13	1.19	1.25	1.31	1.36	1.41	1.46	1.51

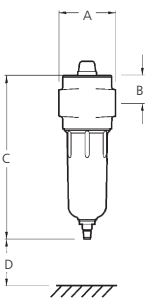

A20 (grade) - A30 (grade)

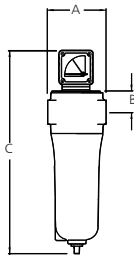

A55 (grade) - A308 (grade)

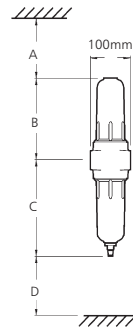

D20 XAC to D45 XAC

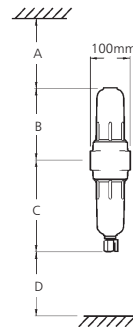

D40 EFC

Flanged Filters

Technical data

TECHNISCHE DATEN
 CHARACTERISTQUES TECHNIQUES
 DATI TECNICI

DATOS TECNICOS
 TEKNISKE DATA
 TECHNISCHE DATA

Model	Pipe Size	Flow rate		Dimensions mm				Weight		Dimensions inch				No. of Elements	Element Model
		Nm ³ /h	scfm	A	B	C	D	Kg	lb	A	B	C	D		
A391 (Grade)	DN 80	2160	1270	450	300	940	700	58	128	17 3/4	12	37	28	1	E139 (Grade)
A483 (Grade)	DN 100	3100	1824	520	300	960	700	74	163	20 1/2	12	38	28	3	E88 (Grade)
A484 (Grade)	DN 100	4250	2500	520	300	960	700	74	163	20 1/2	12	38	28	4	E88 (Grade)
A686 (Grade)	DN 150	6500	3824	680	400	1000	700	165	364	26 3/4	16	39 1/2	28	6	E88 (Grade)
A688 (Grade)	DN 150	8720	5130	780	400	1030	700	208	459	30 3/4	16	40 1/2	28	8	E88 (Grade)
A8810 (Grade)	DN 200	11000	6470	780	440	1060	700	260	573	30 3/4	18	41 3/4	28	10	E88 (Grade)
A10816 (Grade)	DN 250	17000	10000	900	530	1100	700	450	992	35 1/2	21	43 1/2	28	16	E88 (Grade)
A12824 (Grade)	DN 300	25500	15000	900	600	1100	700	1200	2646	35 1/2	24	43 1/2	28	24	E88 (Grade)

Maximum operating temperature: 120°C (248°F)
 Maximum working pressure: 16 barg (232 psig)

CORRECTION FACTOR

For maximum flow rate, multiply model flow rate shown in the above table by the correction factor corresponding to the working pressure.

Operating pressure	barg	0.3	0.6	1	2	3	4	5	6	7	8	9	10	11	12	13	14	15	16
		psi	4	9	14.5	29	44	58	72	87	100	115	130	145	160	174	189	203	218
Correction factor		0.21	0.29	0.38	0.53	0.65	0.76	0.84	0.92	1	1.07	1.13	1.19	1.25	1.31	1.36	1.41	1.46	1.51

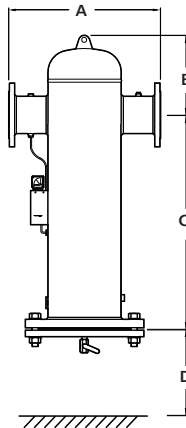

Note:

1. National legislation requirements with respect to installation, maintenance and re-inspection must be complied to.
2. No alterations shall be made to the vessel without written authority of the manufacturer and under no circumstances can additional welding operations be carried out on pressurised vessels.
3. Can only be used as a pressure vessel and operated within the specified limits as detailed.
4. Should be installed away from harmful elements that cause corrosion.
5. Shall not be fixed to the floor without interposing anti-vibration pads, which conform to the appropriate British Standard.
6. Draining of condensate shall be performed daily when the vessel is in use.

Models A391 (grade) to A12824 (grade)



Service and Customer Assistance:

For sales or technical advice on any of the Walker Filtration products please contact your nearest branch.



**WALKER
FILTRATION**

Walker Filtration Ltd
Birtley Road, Washington,
Tyne & Wear, NE38 9DA, UK
tel +44 (0) 191 417 7816
fax +44 (0) 191 415 3748
email sales@walkerfiltration.co.uk
web www.walkerfiltration.com

Walker Filtration Inc.
4748 Pacific Avenue,
Erie, PA 16506, USA
tel +1 814 836 2900
fax +1 814 836 7921
email usa@walkerfiltration.com
web www.walkerfiltration.com

Walker Filtration Pty Ltd
16-18 Lindon Court, Tullamarine,
Victoria 3043, Australia
tel +61 (0)3 9330 4144
fax +61 (0)3 9330 4177
email sales@walkerfiltration.com.au
web www.walkerfiltration.com.au

www.walkerfiltration.com

Walker Filtration reserve the right to alter specification without prior notice.